

ТЕХНИЧЕСКИЙ ПАСПОРТ ИЗДЕЛИЯ



ТЕРМОГОЛОВКА ЖИДКОСТНАЯ

VF.3000.0.0



ШТЖ 002



1. Назначение и область применения

1.1. Термоголовка жидкостная со встроенным датчиком является непрерывным регулятором температуры пропорционального типа прямого действия.

1.2. Термостатическая головка предназначена для автоматического регулирования расхода теплоносителя через отопительный прибор и поддержания постоянного значения температуры окружающей среды в отдельном помещении, заданного пользователем.

1.3. Термостатическая головка устанавливается на соответствующий термостатический клапан и не требует какого-либо источника энергии.

1.4. Использование терморегулятора позволяет автоматически поддерживать температуру воздуха в помещениях на заданном уровне с точностью до 1°C.

2. Технические характеристики

№	Наименование характеристики	Ед. изм.	Значение	Примечание
1	Наполнитель сильфона			Этилацетат (C ₄ H ₈ O ₂)
2	Нижний предел регулирования температуры воздуха	°C	6	Значение «*»
3	Верхний предел регулирования температуры воздуха	°C	28	Значение «5»
4	Гистерезис	°C	<=0,8	Минимальное значение изменения температуры, на которое реагирует термоголовка.
5	Интервал температур воздуха	°C	От 6 до +28	Температура, при которой сохраняются регулировочные характеристики сильфона
6	Влажность воздуха	%	От 30 до 60	Относительная влажность воздуха, при которой сохраняются регулировочные характеристики сильфона
7	Максимальная температура теплоносителя	°C	100	
8	Максимальное давление теплоносителя	бар	10	
9	Максимальный перепад давления на клапане	бар	1,0	Предельный перепад давления, при котором головка сохраняет паспортные регулирующие свойства
10	Присоединительная резьба накидной гайки		M30x1,5	
11	Зона пропорциональности	°C	1	Условная зона изменения наружной температуры приводящая клапан к полному закрытию или открытию
12	Время срабатывания	мин	25	Время, за которое тепловая система (терморегулятор, клапан, радиатор) реагирует на колебание температуры воздуха.

3. Устройства и принцип работы

3.1. Устройство и материалы:

Поз	Наименование элемента	Материал	Марка
1	Корпус	Акрилбутадистирол	ABS
2	Корпус сильфонной емкости	Оцинкованная сталь	
3	Шток	Нейлон	армированный стекловолокном
4	Защитный кожух	Акрилбутадистирол	ABS
5	Возвратная пружина	Нержавеющая сталь	AISI 304L
6	Пружина штока	Нержавеющая сталь	AISI 304L
7	Вставка упорная	Нержавеющая сталь	AISI 304L
8	Стопор корпуса	Акрилбутадистирол	ABS
9	Основание терморегулятора	Нейлон	армированный стекловолокном
10	Накидная гайка	Нержавеющая сталь	AISI 304L

3.2. Принцип работы:

Настройка температуры осуществляется за счет поворота корпуса (поз.1) вокруг оси основания терморегулятора (поз.9). Крепление термостатической головки к термостатическому клапану происходит накидной гайкой М30х1,5 (поз.10).

Сильфон (поз.2) наполнен жидкостью с высоким коэффициентом температурного расширения, за счет изменения температуры в помещении происходит расширение жидкости внутри корпуса сильфона, тем самым штоку терморегулятора (поз.3), сообщается продольная толкающая сила.

Шток терморегулятора установлен в защитный кожух (поз.4) оснащенный упорной вставкой (поз. 7) через них происходит управление термостатическим клапаном, закрывая или открывая внутреннее проходное отверстие. При изменении температуры в противоположную сторону возврат штока терморегулятора осуществляется возвратной пружиной (поз.5).

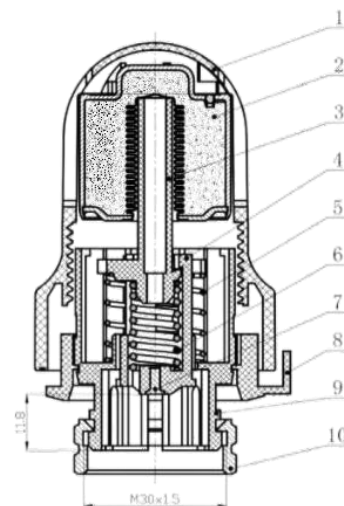

4. Габаритные размеры

G, тип	A, мм	B, мм	C, мм	D, мм
M30 x 1,5	50	86	12	2

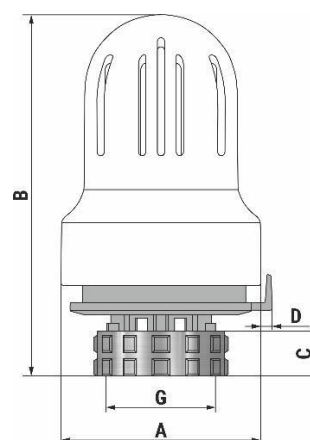

5. Монтаж

5.1. Термостатическая головка должна использоваться совместно с термостатическими клапанами (рекомендуется VF.032.T; VF.031.T).

5.2. Установка термостатической головки на клапан выполняется в следующем порядке:

- снять головку ручной регулировки с термостатического клапана;
- выставить на термостатической головке значение настройки «5» (шток убран);
- надеть термостатическую головку на клапан и зафиксировать ее накидной гайкой головки, завернув ее до упора;
- повернуть головку в положение, удобное для ручной регулировки;
- установить на термоголовке позицию шкалы, соответствующую выбранному температурному режиму в помещении (рекомендуется «3»).

5.3. При установке термоголовки следует соблюдать следующие правила:

- нельзя устанавливать термоголовку в зоне прямого воздействия конвективных тепловых потоков радиатора или подводящего трубопровода;
- корректная работа термоголовки невозможна в случае закрытия ее экраном или шторой;
- термоголовка не должна попадать в зону воздействия прямых солнечных лучей.



6. Возможные неисправности и способы их устранения

Неисправность	Причина	Действия
Отсутствие эффекта регуляции температуры	Давление в падающем трубопроводе недостаточно для работы клапана	Настроить систему отопления
	На термоголовку воздействуют посторонние источники тепла или холода	Разместить термоголовку в месте, где исключается воздействие посторонних источников
	Утечка расширяющегося компонента из сильфонной емкости	Заменить термоголовку

7. Комплектация

N	Наименование	Ед.изм.	Кол-во
1	Головка термостатическая	шт	1
2	Коробка упаковочная	шт	1

8. Эксплуатация и техническое обслуживание

8.1. Термоголовка должна эксплуатироваться при параметрах, изложенных в технических характеристиках.

8.2. Разборка термоголовки не допускается.

8.3. Закрытие термоголовки сухой или влажной ветошью, а также неполное закручивание накидной гайки приведет к неправильной работе терморегулятора.

8.4. Не допускайте попадание в корпус термоголовки мусора и насекомых.

8.5. Корпус термоголовки необходимо периодически чистить от пыли. При этом не допускается использовать химические растворители и абразивные материалы.

8.6. При использовании в качестве теплоносителя незамерзающих жидкостей при температуре воздуха ниже +3°C термоголовки необходимо снять с термостатических клапанов.

9. Хранение и транспортировка

9.1. Изделия должны храниться в упаковке предприятия – изготовителя по условиям хранения 3 по ГОСТ 15150.

9.2. Транспортировка изделий должна осуществляться в соответствии с условиями 5 по ГОСТ 15150.

10. Утилизация

10.1. Утилизация изделия (переплавка, захоронение, перепродажа) производится в порядке, установленном Законами РФ от 04 мая 1999 г. № 96ФЗ "Об охране атмосферного воздуха" (с изменениями и дополнениями), от 24 июня 1998 г. № 89-ФЗ (с изменениями и дополнениями) "Об отходах производства и потребления", от 10 января 2002 № 7-ФЗ « Об охране окружающей среды» (с изменениями и дополнениями), а также другими российскими и региональными нормами, актами, правилами, распоряжениями и пр., принятыми во исполнение указанных законов.

10.2. Содержание благородных металлов: нет

11. Гарантийные обязательства

11.1. Изготовитель гарантирует соответствие изделия требованиям безопасности, при условии соблюдения потребителем правил использования, транспортировки, хранения, монтажа и эксплуатации.

11.2. Гарантия распространяется на все дефекты, возникшие по вине завода изготовителя.

11.3. Гарантия не распространяется на дефекты, возникшие в случаях:

- нарушения паспортных режимов хранения, монтажа, испытания, эксплуатации и обслуживания изделия;

- ненадлежащей транспортировки и погрузо-разгрузочных работ;

- наличия следов воздействия веществ, агрессивных к материалам изделия;

- наличия повреждений, вызванных пожаром, стихией, форс - мажорными обстоятельствами;

- повреждений, вызванных неправильными действиями потребителя; - наличия следов

постороннего вмешательства в конструкцию изделия.

11.4. Производитель оставляет за собой право внесения изменений в конструкцию, улучшающие качество изделия при сохранении основных эксплуатационных характеристик.

12. Гарантийное обслуживание

12.1. Гарантийный срок эксплуатации термоголовки жидкостной 2 года со дня продажи конечному потребителю.

12.2. Претензии к качеству товара могут быть предъявлены в течение гарантийного срока.

12.3. Неисправные изделия в течение гарантийного срока ремонтируются или обмениваются на новые бесплатно. Решение о замене или ремонте изделия принимает сервисный центр. Замененное изделие или его части, полученные в результате ремонта, переходят в собственность сервисного центра.

12.4. Затраты, связанные с демонтажем, монтажом и транспортировкой неисправного изделия в период гарантийного срока Покупателю не возмещаются.

12.5. В случае необоснованности претензии, затраты на диагностику и экспертизу изделия оплачиваются Покупателем.

12.6. Изделия принимаются в гарантийный ремонт (а также при возврате) полностью укомплектованными.

ГАРАНТИЙНЫЙ ТАЛОН № _____

Наименование товара Термоголовка жидкостная VF.3000.0.0 TM VALFEX

№	Артикул	Модель	Кол-во, шт.
1			
2			
3			
4			
5			

Название и адрес торгующей организации:

Дата продажи _____

Подпись продавца _____

Штамп или печать
торгующей организации

Штамп о приемке

С условиями гарантии СОГЛАСЕН:

Покупатель _____ (подпись/расшифровка)

Гарантия 24 месяца со дня продажи изделия.

По вопросам гарантийного характера, рекламаций и претензий к качеству изделий обращаться по адресу: 600027, Владимирская обл., г. Владимир, пр-т Суздальский, д. 47, к. 1,

Тел.+7 (4922) 40-05-35. E-mail: pretenz@valfex.ru

При предъявлении претензии к качеству товара, покупатель представляет следующие документы:

1. Заявление в произвольной форме, в котором указываются:
 - название организации или Ф.И.О. покупателя;
 - фактический адрес;
 - контактные телефоны;
 - название и адрес организации продавца;
 - краткое описание дефекта.
2. Документ, подтверждающий покупку изделия (накладная, квитанция).
3. Настоящий заполненный гарантийный талон.

Отметка о возврате или обмене товара:

Дата « _____ » _____ 20 _____ г.

Подпись _____

Изготовитель: ZHEJIANG XINFAN HVAC INTELLIGENT CONTROL CO., LTD.

Адрес изготовителя: Industrial Cluster Area of Qinggang Town, Yuhuan City, China.

Произведено по заказу: ООО «Валфекс-Трейд»

Юр. Адрес: 600027, Владимирская обл., г. Владимир, Суздальский пр-т, д. 47, корп. 1, каб. 304.